



Fabricant
Kingfisher International Products Limited
3 Sheldon Square
London
W2 6PX
United Kingdom

FR

Distributeur : **Castorama France**
C.S. 50101 Templemars
59637 Wattignies CEDEX
www.castorama.fr

BRICO DÉPÔT
30-32 rue de la Tourelle
91310 Longpont-sur-Orge
France
www.bricodepot.com



Tondeuse à Gazon Thermique 140 cm³



Notice d'utilisation – MLMP500SP46-2 V01 20161210

MLMP500SP46-2
EAN : 3663602939573

**AVERTISSEMENT : Lisez la notice d'utilisation
avant d'utiliser le produit !**





FR



C'est parti...

Cette notice d'utilisation est conçue pour votre sécurité. Lisez-la attentivement et intégralement avant utilisation, et conservez-la pour consultation ultérieure.

	Pour bien commencer...	02
	Consignes de sécurité	03
	Votre produit	11
	Avant de commencer	15
	Démarrage rapide	21

	Et dans le détail...	23
	Fonctions du produit	34
	Utilisation	29
	Entretien et maintenance	35
	Dépannage	39
	Mise au rebut et recyclage	42
	Garantie	42
	Déclaration de conformité CE	44

Consignes de sécurité

Consignes de sécurité pour les tondeuses à gazon thermiques



IMPORTANT Lire attentivement avant utilisation.
Conserver pour consultation ultérieure.

Entraînement

1. Lisez attentivement la notice d'utilisation. Familiarisez-vous avec les commandes et l'utilisation correcte de l'outil.
2. N'autorisez jamais les enfants et les personnes non familiarisées avec cette notice d'utilisation à utiliser l'outil. Les réglementations locales peuvent restreindre l'âge de l'opérateur.
3. Ne tondez jamais quand des personnes, notamment des enfants, ou des animaux sont à proximité.
4. Gardez à l'esprit que l'utilisateur ou l'opérateur est responsable des accidents ou dangers causés à autrui ou à la propriété d'autrui.
5. Les opérateurs doivent recevoir une formation appropriée sur l'utilisation, le réglage et la manipulation de l'outil, y compris les opérations interdites.

Préparation

1. Durant l'opération de tonte, toujours porter des chaussures résistantes et des pantalons longs. Ne pas utiliser le produit lorsqu'on est pieds nus ou en sandales.
2. Inspectez minutieusement la zone où l'outil doit être utilisé et retirez-en tout ce qui pourrait être projeté par l'outil.
3. **AVERTISSEMENT** – L'essence est extrêmement inflammable.
 - Stockez le carburant dans des bidons spécifiquement conçus pour cela.
 - Remplissez le réservoir de carburant exclusivement en extérieur et ne fumez pas pendant son remplissage.
 - Ajoutez du carburant avant de démarrer le moteur. N'ouvrez jamais le bouchon du réservoir de carburant et n'ajoutez jamais de carburant quand le moteur est en marche ou quand il est chaud.
 - Si de l'essence a été renversée, n'allumez surtout pas le moteur, mais éloignez l'outil de l'endroit où l'essence a été renversée et veillez à ne provoquer aucune étincelle ou flamme tant que les vapeurs d'essence ne se sont pas dissipées.
 - Réfermez complètement tous les bouchons des bidons et réservoirs.
4. Remplacez les silencieux défectueux.
5. Avant utilisation, inspectez toujours visuellement les accessoires de coupe, les boulons d'accessoire de coupe et l'unité de coupe pour vous assurer qu'ils ne sont ni usés ni endommagés. Afin de préserver l'équilibre de l'outil, changez toujours les boulons et les accessoires de coupe usés ou endommagés par ensembles complets.

6. Sur les outils multi-lames, prenez garde au fait que faire tourner l'un des accessoires de coupe peut provoquer la rotation des autres accessoires de coupe.
7. **ATTENTION !** Ne touchez pas l'accessoire de coupe en rotation.
8. Frein moteur (barre de frein (2)) : Utilisez la barre de frein (2) pour arrêter le moteur. Quand vous relâchez la barre, le moteur et la lame s'arrêtent automatiquement après quelques secondes. Pour tondre, maintenez la barre dans la position d'utilisation. Avant de commencer à tondre, contrôlez plusieurs fois la barre de frein (2) pour vérifier qu'elle fonctionne normalement. Vérifiez que le câble de frein (6) peut être actionné sans gêne (c.-à-d. qu'il ne s'accroche pas sur son trajet et qu'il n'est pas entortillé).

Utilisation

1. Ne faites pas fonctionner le moteur dans un espace confiné, car cela crée un risque d'accumulation de monoxyde carbone qui est un gaz mortel.
2. Tondez exclusivement à la lumière du jour ou sous une lumière artificielle suffisante.
3. N'utilisez pas l'outil quand vous êtes fatigué, malade ou sous l'influence de l'alcool ou de médicaments/drogues.
4. Évitez autant que possible d'utiliser l'outil sur de l'herbe humide.
5. Ayez toujours des appuis des pieds sûrs sur les pentes.
6. Marchez, ne courez jamais.
7. Tondez perpendiculairement à la pente, jamais vers le haut ni vers le bas.
8. Soyez extrêmement vigilant quand vous changez de direction sur une pente.
9. Ne tondez pas près de dénivelés brutaux, trous, pentes fortes et talus.
10. N'utilisez pas l'outil par mauvais temps, notamment quand il y a un risque de foudre.
11. Faites extrêmement attention quand vous faites demi-tour et quand vous tirez l'outil vers vous.
12. Arrêtez les accessoires de coupe si l'outil doit être incliné pour passer par-dessus de surfaces autres que de l'herbe ou lors du transport de l'outil de et vers la zone à tondre.
13. N'utilisez jamais l'outil si l'un de ses boucliers de protection est défectueux ou si l'un de ses dispositifs de sécurité n'est pas assemblé, par exemple les déflecteurs et/ou le sac/bac de ramassage.
14. Ne modifiez pas les réglages du moteur et ne mettez pas le moteur en surrégime.
15. Ne modifiez et n'altérez aucun réglage scellé de contrôle du régime du moteur.
16. Ne modifiez et ne désactivez aucun système ou fonction de sécurité de la tondeuse à gazon.
17. Assurez-vous et vérifiez régulièrement que tous les verrous de démarrage et contrôles de présence de l'opérateur fonctionnent correctement.
18. Éteignez l'outil en respectant les instructions de cette notice avant de quitter la position de l'opérateur et de parquer l'outil.
19. Désengagez tous les embrayages de moteur et d'accessoire de coupe avant de démarrer le moteur.
20. Démarrez ou allumez le moteur précautionneusement en respectant les instructions et en maintenant vos pieds bien éloignés des accessoires de coupe.
21. N'inclinez pas l'outil quand vous démarrez ou allumez le moteur, sauf si l'outil doit être incliné pour démarrer. Dans ce cas, ne l'incline pas plus qu'il n'est absolument nécessaire et inclinez uniquement la partie éloignée de l'opérateur.

22. Ne démarrez pas le moteur quand vous êtes devant le canal d'éjection.
23. Ne placez pas vos mains ou vos pieds près ou sous les pièces rotatives. Ne vous positionnez jamais devant le canal d'éjection.
24. N'essayez jamais de ramasser ou de porter un outil quand son moteur est en marche.
25. Éteignez le moteur, débranchez le connecteur du fil de bougie, vérifiez que toutes les pièces mobiles se sont complètement arrêtées et retirez les clés présentes sur l'outil :
 - Avant d'éliminer un bourrage ou de déboucher le canal d'éjection.
 - Avant d'inspecter, de nettoyer ou de travailler sur l'outil.
 - Après avoir percuté un objet étranger. Inspectez l'outil pour vérifier qu'il n'est pas endommagé et faites procéder aux réparations nécessaires avant de le redémarrer et de le réutiliser.
 - Si l'outil se met à vibrer anormalement (inspectez-le immédiatement).
26. Éteignez le moteur, débranchez le connecteur du fil de bougie, vérifiez que toutes les pièces mobiles se sont complètement arrêtées et retirez les clés présentes sur l'outil :
 - À chaque fois que vous laissez l'outil sans surveillance.
 - Avant de rajouter du carburant.
27. Réduisez les gaz pendant que le moteur s'éteint. Si le moteur comporte une vanne de fermeture de l'arrivée de carburant, fermez-la après avoir terminé de tondre.
28. Avancez lentement quand vous utilisez un appareil tracteur.
29. Ne touchez jamais l'échappement, le capot de l'échappement, ni les ailettes de refroidissement quand le moteur est chaud.
30. Ne touchez jamais l'outil imprudemment, car vous risquez de vous brûler. Pendant l'utilisation de l'outil et peu après son utilisation, ses pièces (par exemple son tuyau d'échappement, son moteur et d'autres surfaces) sont brûlantes ! Prenez en compte les marquages présents sur l'outil.
31. Veillez à ce que l'entrée d'air du moteur à combustion ne soit jamais obstruée. Veillez à ce que l'entrée d'air reste exempte de poussières, saletés, terre, gaz et vapeurs. Maintenez toujours en permanence vos mains et vos pieds éloignés de l'accessoire de coupe, notamment quand vous allumez le moteur.

Entretien et stockage

1. Respectez les instructions d'entretien et de réparation de cet outil. N'apportez jamais aucune modification à l'outil. Ne modifiez jamais la vitesse de rotation préréglée ni les autres réglages du moteur et de l'outil. Des informations concernant l'entretien et les réparations sont fournies dans cette notice d'utilisation.
2. Veillez à ce que tous les écrous, vis et boulons soient bien serrés pour garantir que l'outil est en bon état de marche.
3. Une maintenance inappropriée ou l'utilisation de pièces non d'origine peut provoquer le dysfonctionnement ou la panne de l'outil. De nombreux accidents sont dus à des outils mal entretenus.
4. Ne rangez jamais un outil dont le réservoir contient encore de l'essence à l'intérieur d'un bâtiment dans lequel les vapeurs d'essence peuvent entrer en contact avec une flamme nue ou une étincelle.
5. Attendez que le moteur ait refroidi avant de ranger l'outil dans une enceinte fermée.

- Pour réduire le risque d'incendie, veillez à ce que le moteur, le silencieux et la zone de stockage d'essence restent exempts d'herbe, de feuilles et d'une quantité excessive de graisse.
- Inspectez fréquemment le sac/bac de ramassage pour vérifier qu'il n'est ni usé ni détérioré.
- Par sécurité, les pièces usées ou endommagées doivent être changées.
- S'il est nécessaire de vider le réservoir de carburant, cela doit être fait à l'extérieur des bâtiments.
- Portez des gants de travail solides lors du retrait et du réassemblage de l'accessoire de coupe.
- Remplacez toujours les pièces usées ou défectueuses par des pièces d'origine. Utilisez exclusivement des lames et des pièces de rechange recommandées par le fabricant.

Manipuler le carburant

- Éteignez toujours l'outil et laissez-le toujours refroidir avant de rajouter du carburant dans son réservoir. L'essence est extrêmement inflammable. Ne fumez jamais quand vous remplissez le réservoir de carburant de l'outil. Ne remplissez jamais le réservoir de carburant de l'outil s'il y a des flammes nues à proximité !
- Utilisez toujours des accessoires appropriés, par exemple des entonnoirs et goulots de remplissage. Ne renversez pas de carburant sur l'outil ni sur son système d'échappement. Il y a un risque d'incendie. Si du carburant est renversé, vous devez l'enlever soigneusement de toutes les pièces de l'outil. Tous les résidus présents doivent être entièrement enlevés avant d'utiliser l'outil !
- Les gaz d'échappement et les vapeurs de carburant sont nocifs. Les vapeurs de carburant sont inflammables. N'utilisez jamais l'outil dans un environnement où il y a un risque d'explosion.
- Ne respirez jamais les vapeurs de carburant quand vous remplissez le réservoir de l'outil. Ne remplissez jamais le réservoir dans un endroit fermé, par exemple dans une cave ou un abri. Il y a un risque d'empoisonnement et d'explosion !
- Évitez tout contact de la peau avec l'essence.
- Ne mangez pas et ne buvez pas quand vous êtes en train de remplir le réservoir de carburant de l'outil. Si vous avez avalé de l'essence ou de l'huile, ou si de l'essence ou de l'huile est entrée en contact avec vos yeux, consultez immédiatement un médecin.
- Refermez le bouchon du réservoir immédiatement après l'avoir rempli. Vérifiez qu'il est correctement fermé.
- N'utilisez jamais l'outil sans un filtre à air.

Réduction du bruit et des vibrations

Pour réduire l'impact des émissions sonores et vibratoires, limitez la durée d'utilisation, utilisez les modes de fonctionnement à vibrations et bruit réduits, et portez des équipements de protection individuelle.

Pour minimiser les risques liés à l'exposition aux vibrations et au bruit, prenez en compte les facteurs suivants :

- Utilisez l'outil exclusivement tel que prévu par sa conception et cette notice d'utilisation.
- Maintenez l'outil en bon état et bien entretenu.
- Utilisez les accessoires appropriés à l'outil et veillez à ce qu'ils soient en bon état.
- Tenez fermement les poignées/surfaces de préhension.
- Entretenez cet outil conformément à cette notice d'utilisation et veillez à ce qu'il reste bien lubrifié (si applicable).
- Si vous devez travailler avec un outil générant de fortes vibrations, planifiez votre travail pour l'étaler sur une durée plus longue.

Urgences

Familiarisez-vous avec l'utilisation de cet outil à l'aide de cette notice d'utilisation. Mémorisez les consignes de sécurité et respectez-les scrupuleusement. Cela aide à prévenir les risques et les dangers.

- Soyez toujours vigilant pendant l'utilisation de cet outil afin d'être à même d'identifier les risques suffisamment tôt et de pouvoir y faire face.** La rapidité de réaction permet d'éviter les blessures corporelles et dommages matériels graves.
- En cas de dysfonctionnement, éteignez le moteur et débranchez le connecteur du fil de bougie.** Faites réviser l'outil par un professionnel qualifié et faites-le réparer si nécessaire avant de le réutiliser.
- En cas de flammes, éteignez le moteur et débranchez le connecteur du fil de bougie.** Prenez immédiatement des mesures d'extinction des flammes si le contact d'allumage/interrupteur marche/arrêt de l'outil n'est plus accessible.



AVERTISSEMENT ! N'utilisez jamais de l'eau pour éteindre un outil en feu. Le carburant en combustion doit être éteint avec des agents extincteurs spéciaux ! Nous vous recommandons de toujours avoir un extincteur approprié à portée dans votre zone de travail !

Risques résiduels

Même si vous utilisez cet outil conformément à toutes les exigences de sécurité, des risques potentiels de blessure et de dommage persistent. Les dangers suivants peuvent exister du fait de la structure et de la conception de cet outil :

- Problèmes de santé dus aux émissions vibratoires si l'outil est utilisé pendant des durées longues ou s'il n'est pas correctement utilisé et entretenu.
- Blessures corporelles et dommages matériels dus au bris des accessoires de coupe ou à l'impact soudain sur des objets non visibles pendant l'utilisation.
- Danger de blessures corporelles et de dommages matériels dus à des objets volants.
- Brûlures en cas de contact avec des surfaces brûlantes.



AVERTISSEMENT ! Ce produit génère un champ électromagnétique quand il est en fonctionnement ! Dans certaines conditions, ce champ électromagnétique peut interférer avec les implants médicaux actifs ou passifs ! Afin de réduire le risque de blessures graves, voire mortelles, les personnes portant des implants médicaux doivent consulter leur médecin et le fabricant de leur implant avant d'utiliser ce produit !

Symboles

Sur l'outil, sur sa plaque signalétique et dans cette notice d'utilisation, vous trouverez entre autres les symboles et abréviations suivants. Familiarisez-vous avec leur signification afin de réduire les risques de dommages matériels et de blessures corporelles.

kW	Kilowatt	kg	Kilogramme
cm ³	Centimètre cube	dB(A)	Décibel (pondéré A)
/min ou min ⁻¹	Par minute	l	Litre
mm	Millimètre	m/s ²	Mètres par seconde au carré



Verrouiller / Pour serrer ou fixer



Déverrouiller / Pour desserrer.

mm.yyyy
[mm.aaaa]

Code de date de fabrication ; année de fabrication (aaaa) et mois de fabrication (mm).



Remarque.



Attention / Avertissement.



Lire la notice d'utilisation.



Porter une protection auditive.
Porter une protection oculaire.



Porter une protection respiratoire.



Porter des gants protecteurs.



Porter des chaussures antidérapantes et protectrices.



Porter des vêtements protecteurs proches du corps.



Ne pas exposer l'outil à la pluie ou à des environnements mouillés.



Les flammes nues dans l'aire de travail, autour de l'outil et à proximité de matériaux inflammables sont interdites !



Ne pas fumer dans l'aire de travail, près de l'outil et à proximité de matériaux inflammables !



Risque d'incendie / Matériaux inflammables.



Surface brûlante, ne pas toucher ! Les températures élevées des surfaces et des pièces structurelles de l'outil peuvent provoquer des brûlures en cas de contact. L'outil peut également rester très chaud pendant une longue période après son utilisation !

Cet outil génère des gaz d'échappement nocifs. Si l'outil est incorrectement utilisé, ces gaz peuvent provoquer un empoisonnement, la perte de conscience ou la mort !



Gaz d'échappement toxiques. Ne pas utiliser ou démarrer l'outil à l'intérieur d'un bâtiment !



Utiliser exclusivement de l'essence sans plomb !



Ajouter de l'huile moteur.



Contrôler et rajouter de l'huile.



Éteindre le moteur avant de remplir les réservoirs !
Le carburant est inflammable, il doit être maintenu éloigné de toute flamme. Ne pas ajouter de carburant quand le moteur est en marche.



Éteindre l'outil et débrancher le connecteur du fil de bougie avant d'assembler, de nettoyer, de régler, d'entretenir, de ranger ou de transporter l'outil.



Tondez perpendiculairement à la pente, jamais vers le haut ni vers le bas.



Inspecter l'aire d'utilisation de l'outil et en retirer tout ce qui pourrait être projeté par l'outil.

Si des objets non visibles sont trouvés pendant l'utilisation, éteindre le moteur et les retirer.



MLMP500SP46-2 Désignation de l'outil (**M**_Marque MacAllister ; **LM**_Tondeuse à Gazon ; **P**_À Essence ; **SP**_Autopropulsé)



Maintenir les pieds et les mains éloignés des pièces rotatives tranchantes - Danger de blessures ! Avant de nettoyer, de réparer ou d'inspecter l'outil, s'assurer que les accessoires de coupe et toutes les pièces mobiles se sont immobilisés. Débrancher le connecteur du fil de bougie et le maintenir éloigné de la bougie pour éviter un démarrage accidentel.

Maintenir les mains et les pieds éloignés.

L'accessoire de coupe reste en rotation après que l'outil a été éteint. Attendre l'arrêt complet de toutes les pièces de l'outil avant de le toucher.

Faire particulièrement attention lors du travail sur l'accessoire de coupe !

Des objets projetés par l'outil peuvent frapper l'utilisateur et les autres personnes présentes. Toujours veiller à ce que les autres personnes et les animaux restent à distance de sécurité de l'outil quand il est en fonctionnement. De manière générale, les enfants ne doivent pas s'approcher de la zone où se trouve l'outil.

Inspectez régulièrement le niveau d'huile moteur pour prévenir un dysfonctionnement du moteur.

Relâcher la barre de frein pour arrêter le moteur et la lame.

Tirer le levier d'embrayage pour engager les roues.

Démarrage manuel du moteur ; lanceur à rappel.

Cet outil est conforme aux directives européennes applicables et une évaluation de la conformité à ces directives a été effectuée.

Votre produit

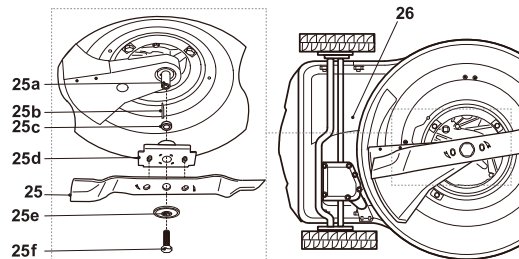
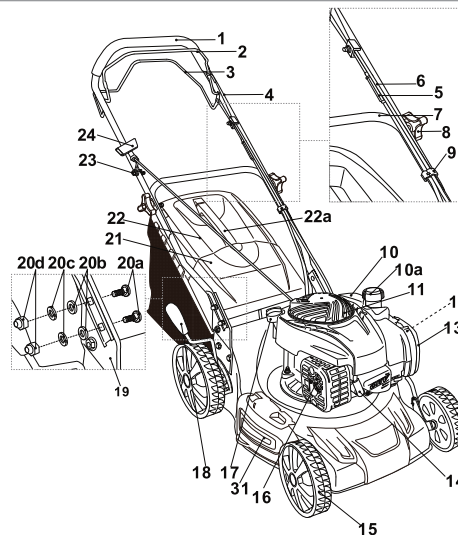

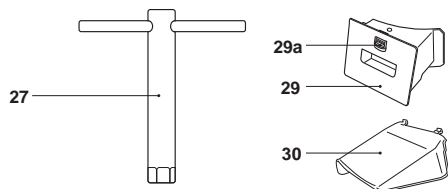

1. Guidon
2. Barre de frein
3. Levier d'embrayage
4. Barre supérieure de guidon
5. Câble d'embrayage
6. Câble de frein
7. Barre inférieure de guidon
8. Set de fixation (x 2)
9. Clip de câble
10. Réservoir de carburant
 - a. Bouchon du réservoir de carburant
11. Ouïes de ventilation
12. Poire d'amorçage
13. Boîtier de filtre à air
14. Connecteur du fil de bougie
15. Roue
16. Silencieux
17. Bouchon du réservoir d'huile
18. Levier de réglage de la hauteur de coupe
19. Support de guidon
20. Set de fixation (x 4)
21. Déflecteur arrière
22. Bac de ramassage
 - a. Poignée
 - b. Indicateur
23. Guide-corde
24. Poignée du lanceur à rappel
25. Accessoire de coupe (Lame)
 - a. Broche
 - b. Goupille
 - c. Bague
 - d. Support
 - e. Bride de fixation
 - f. Vis hexagonale
26. Canal d'éjection arrière
27. Clé à bougie
28. Manuel d'utilisation Briggs & Stratton (B&S)
29. Obturateur de mulching
 - a. Bouton de déverrouillage
30. Accessoire d'éjection latéral
31. Déflecteur latéral

Spécifications techniques

Générales

- > **Dimensions :** 1420 x 550 x 1010 mm environ
- > **Poids de l'outil avec les réservoirs vides dans la configuration d'utilisation normale :** 30 kg environ
- > **Capacité du réservoir de carburant :** 800 ml (cm³)
- > **Type d'essence :** #93 sans plomb
- > **Capacité d'huile moteur :** 470 ml (cm³)
- > **Type d'huile moteur :** Huile moteur 4 temps (ex. : SAE 10W-30)

- > **Consommation de carburant spécifique au régime moteur max. :** 365 g/kWh
- > **Consommation de carburant au régime moteur max. :** 1,21 kg/h
- > **Largeur de coupe :** 460 mm
- > **Hauteur de coupe :** 25-75 mm
- > **Capacité du bac de ramassage :** 60 l

Moteur

- > **Modèle de moteur :** B&S500E,09P6
- > **Type de moteur :** 4 temps, refroidi par air
- > **Cylindrée du moteur :** 140 cm³
- > **Régime moteur max. de fonctionnement (vitesse de rotation) :** 2800 min⁻¹
- > **Puissance nominale :** 1,9 kW
- > **Type de bougie d'allumage :** QC12YC
- > **Écartement des électrodes de bougie :** 0,51 mm

Niveau de bruit

- > **Niveau de pression acoustique à la position de l'opérateur L_{PA} :** 84,3 dB(A)
- > **Incertitude K :** 3 dB(A)
- > **Niveau de puissance acoustique L_{WA} :** 94 dB(A)
- > **Incertitude K :** 2,25 dB(A)
- > **Niveau de puissance acoustique garanti L_{WA} (d'après 2000/14/CE amendée par 2005/88/CE) :** 96 dB(A)

Niveau des vibrations

- > **Vibrations mains-bras a_{hw} :** 6,432 m/s²
- > **Incertitude K :** 1,5 m/s²

Les valeurs du bruit ont été déterminées conformément au standard de test du bruit spécifié dans la norme EN ISO 5395-2, en utilisant les normes de base ISO 3744 et ISO 11094.

Portez une protection auditive, notamment quand la pression acoustique est supérieure à 80 dB(A).

La valeur déclarée des vibrations a été mesurée selon une procédure de test standardisée (conforme aux normes EN ISO 5395-1 et EN ISO 5395-2) et peut servir pour comparer différents outils. La valeur déclarée des vibrations peut également servir à effectuer une évaluation préliminaire de l'exposition de l'utilisateur aux vibrations.



AVERTISSEMENT ! La valeur des émissions vibratoires dépend de l'utilisation réelle de l'outil et peut différer de la valeur totale déclarée ! Prenez des mesures appropriées pour vous protéger de l'exposition aux vibrations. Prenez en compte l'ensemble du processus de travail, y compris les moments où l'outil fonctionne à vide et ceux où il est éteint.

Les mesures appropriées comprennent entre autres l'entretien et la maintenance réguliers de l'outil et des accessoires, le maintien des mains au chaud, des pauses régulières et la planification appropriée du travail.

Déballage



REMARQUE : L'outil est lourd, demandez l'aide d'une autre personne si nécessaire.

1. Déballiez toutes les pièces et étalez-les sur une surface plane et stable.
2. Retirez tous les éléments d'emballage et d'expédition (si applicable).
3. Vérifiez qu'aucune pièce n'est manquante ou endommagée. Si l'une des pièces est manquante ou endommagée, n'utilisez pas l'outil et contactez le revendeur. L'utilisation d'un outil incomplet ou endommagé peut être dangereuse pour les personnes et les biens matériels.
4. Vérifiez que vous disposez de tous les accessoires et outils nécessaires à l'assemblage et à l'utilisation. Cela comprend aussi les équipements de protection individuelle appropriés.



AVERTISSEMENT ! L'outil et l'emballage ne sont pas des jouets pour enfants ! Les enfants ne doivent pas jouer avec les films et sacs en plastique ni avec les petites pièces ! Il y a un risque d'étouffement et d'asphyxie !

Accessoires requis

(Accessoires non fournis)

- > Équipements de protection individuelle appropriés
- > Entonnoir à carburant avec filtre
- > Essence et huile moteur
- > Bac de récupération du carburant
- > Bac de récupération de l'huile
- > Huile/graisse de lubrification

(Accessoires fournis)

- > 1 x Clé à bougie (27)
- > 1 x Manuel d'utilisation
Briggs & Stratton (B&S) (28)

Assemblage



AVERTISSEMENT ! L'outil doit être entièrement assemblé avant d'être utilisé ! N'utilisez pas l'outil partiellement assemblé ou assemblé avec des pièces endommagées !



Respectez les instructions d'assemblage point par point et aidez-vous des illustrations fournies comme d'un guide visuel pour assembler facilement l'outil !

Débranchez le connecteur du fil de bougie (14) de la bougie !

Rebranchez-le une fois l'assemblage terminé.



REMARQUE : Prenez soin des petites pièces qui sont retirées pendant l'assemblage ou les réglages. Gardez-les dans un endroit sûr pour éviter de les perdre.

Barres de guidon

1. Retirez les sets de fixation (20) des supports de guidon (19) et gardez-les à portée (Image 1).

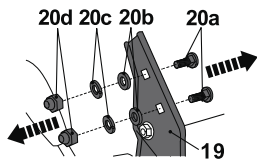

Image 1

2. Desserrez les leviers (8) et déployez la barre supérieure de guidon (4) et la barre inférieure de guidon (7) (Image 2).

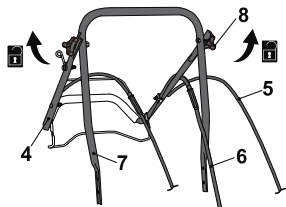

Image 2

3. Positionnez les câbles (5, 6) le long de la partie supérieure des barres de guidon (4, 7).
4. Retirez les capuchons de la barre inférieure de guidon (7).

5. Alignez la barre inférieure de guidon (7) avec les supports de guidon (19). Alignez les trous de la barre inférieure de guidon avec ceux des supports (Image 3).

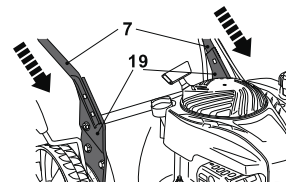

Image 3

6. Assemblez la barre inférieure de guidon (7) avec les sets de fixation (20) sur les supports de guidon (19) (Image 4).

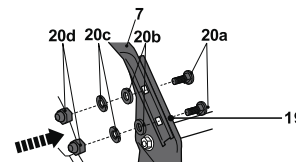

Image 4

7. Déployez la barre supérieure de guidon (4) et fixez-la avec les boutons de verrouillage (8) (Image 5).

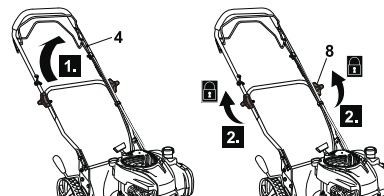

Image 5

8. Attachez les câbles (5, 6) avec les clips de câble (9) sur la barre inférieure de guidon (7) (Image 6).

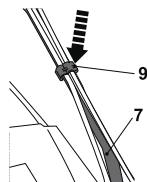

Image 6

Bac de ramassage

1. Retirez les capuchons des crochets du bac de ramassage (22).
2. Relevez le déflecteur arrière (21) et maintenez-le dans cette position, puis alignez les crochets du bac de ramassage (22) avec la barre et accrochez-les-y (Image 7).

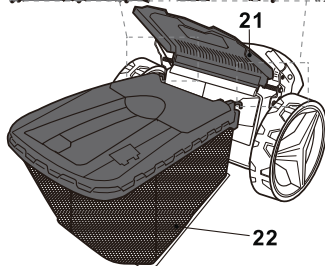

Image 7

Carburant et huile moteur

Cet outil est équipé d'un moteur 4 temps. Avant d'utiliser l'outil, il faut ajouter séparément du carburant et de l'huile moteur appropriés.



AVERTISSEMENT ! Cet outil comporte un manuel d'utilisation du moteur. Utilisez le moteur avec de l'essence et de l'huile moteur appropriées tel que spécifié dans le manuel d'utilisation du moteur séparé.



Il est important de lire et de comprendre ces instructions concernant le moteur et l'équipement.

CONSERVEZ CE MANUEL D'UTILISATION D'ORIGINE POUR CONSULTATION ULTÉRIEURE.

1. Placez l'outil sur une surface plane et stable. Nous vous recommandons d'étaler un film ininflammable sous l'outil.
2. Utilisez des entonnoirs appropriés. Évitez de renverser du carburant ou de l'huile et de trop remplir les réservoirs.



AVERTISSEMENT ! Le carburant et l'huile sont extrêmement inflammables ! Les vapeurs exploseront si elles sont allumées ! Veillez à ce qu'il n'y ait aucune flamme nue près de l'outil ! Ne fumez pas quand vous mettez de l'essence et de l'huile dans l'outil !



3. Mettez toujours au rebut le carburant, l'huile usagée et les objets souillés conformément aux réglementations locales.

Carburant



REMARQUE : Cet outil n'est pas fourni avec du carburant ! Avant d'utiliser cet outil, il est impératif de le remplir avec du carburant ! Faites séparément le plein de carburant et d'huile moteur. Ne mélangez jamais l'huile et l'essence !



1. Utilisez toujours de l'essence sans plomb propre et fraîche. Achetez le carburant en quantités utilisables dans les 30 jours.
2. Veillez à ce que de l'eau, des poussières et des saletés ne pénètrent pas dans le réservoir de carburant.
3. Dévissez et retirez le bouchon du réservoir de carburant (10a) (Image 8).
4. Mettez du carburant approprié dans le réservoir. Laissez un espace de 5 mm minimum entre le haut du carburant et le bord interne du réservoir pour laisser un espace suffisant à l'expansion (Image 9).

Avant de commencer

MLMP500SP46-2 par MacAllister

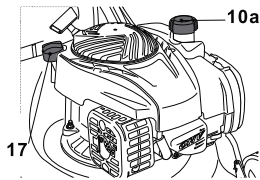

Image 8

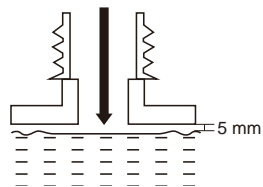

Image 9



REMARQUE : L'essence se détériore dans le temps. Le moteur peut être difficile à démarrer si vous utilisez de l'essence qui a été stockée pendant plus de 30 jours.

À l'approche de la fin de la saison, il est conseillé de mettre dans le réservoir juste la quantité de carburant nécessaire pour chaque séance de travail, car le carburant doit être entièrement consommé avant de remettre l'outil. Videz toujours le réservoir de carburant avant de remettre l'outil pour plus de 30 jours.

5. Essuyez toutes les coulures de carburant avec un chiffon doux et refermez le bouchon du réservoir de carburant (10a).

Huile moteur



AVERTISSEMENT ! Cet outil n'est pas fourni avec de l'huile. Néanmoins pour des raisons liées à la fabrication, il est possible qu'il y en ait une petite quantité dans le moteur ! Avant d'utiliser cet outil, il est essentiel de le remplir avec une huile appropriée (voir le manuel d'utilisation du moteur séparé) !

1. Dévissez et retirez le bouchon du réservoir d'huile (17).
2. Ajoutez progressivement une huile moteur de bonne qualité. Laissez l'huile se déposer.
3. Contrôlez fréquemment le niveau d'huile pendant le remplissage du réservoir d'huile. Essuyez la jauge à huile pour la nettoyer. Réinsérez-la et refermez complètement le bouchon de l'orifice de remplissage, puis retirez-la à nouveau. Le niveau d'huile doit se trouver entre les marques « max » et « min » indiquées par les deux flèches. Ajoutez plus d'huile si nécessaire. Ne remplissez pas excessivement (Image 10).
4. Essuyez toutes les coulures d'huile avec un chiffon doux et refermez le bouchon du réservoir d'huile (17).

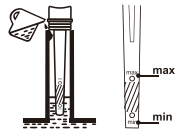
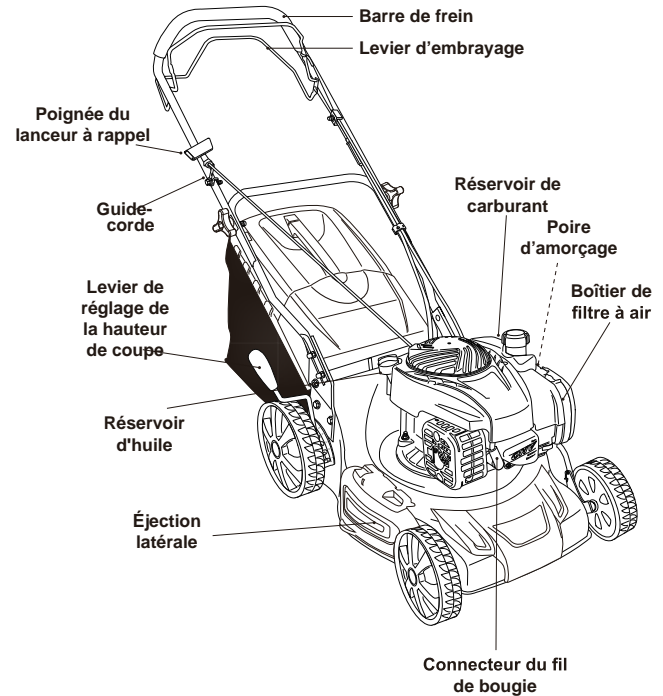

Image 10

MLMP500SP46-2 par MacAllister

Démarrage rapide

Commandes



Installation



Assemblez.



Réglez.



Mettez du carburant.



Mettez de l'huile.

Démarrage à froid



Appuyez 3 à 5 fois sur la poire d'amorçage.



Tirez la barre de frein.



Tirez vivement la corde du lanceur à rappel et répétez cette opération jusqu'au démarrage du moteur.



Tirez le levier d'embrayage et maintenez-le dans cette position.



Utilisez.

Démarrage à chaud



Tirez la barre de frein.



Tirez vivement la corde du lanceur à rappel et répétez cette opération jusqu'au démarrage du moteur.



Tirez le levier d'embrayage.



Utilisez.

Arrêt



Relâchez le levier d'embrayage.



Relâchez la barre de frein.



Videz le réservoir de carburant.



Nettoyez et entretenez.



Rangez.

Et dans le détail...



Fonctions du produit	24
Utilisation	29
Entretien et maintenance	35
Dépannage	39
Mise au rebut et recyclage	42
Garantie	42
Déclaration de conformité CE	44



Domaine d'utilisation

Cette tondeuse à gazon thermique MLMP500SP46-2 est conçue avec une puissance de sortie de 1,7 kW.

1. L'outil est conçu exclusivement pour tondre le gazon dans les jardins domestiques. Il ne doit pas être utilisé pour tondre de l'herbe inhabituellement haute, sèche ou humide (par exemple l'herbe de pâturages), pour déchiqeter des feuilles ou pour le mulching.
2. Par sécurité, il est indispensable de lire intégralement la notice d'utilisation avant la première utilisation et de toujours respecter toutes les instructions qu'elle contient.
3. Cet outil est conçu exclusivement pour un usage domestique privé, il n'est pas conçu pour un usage commercial ou marchand. Il ne doit pas être utilisé à une finalité autre que celles décrites.

Barre de frein

1. Tirez la barre de frein (2) vers le guidon (1) et maintenez-la dans cette position lors du démarrage du moteur. Maintenez-la appuyée pendant l'utilisation (Image 11).

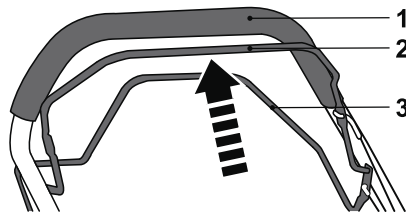

Image 11

2. Relâchez la barre de frein (2) pour arrêter le moteur.

Levier d'embrayage (autopropulsion)

Utilisez la fonction d'autopropulsion pour faciliter l'utilisation. Les roues arrière sont automatiquement entraînées par le moteur, vous n'avez pas à pousser l'outil manuellement.

1. Tirez le levier d'embrayage (3) vers le guidon (1) pour engager les roues (Image 11).
2. Relâchez le levier d'embrayage (3) pour désengager les roues.

Lanceur à rappel

La poignée du lanceur à rappel (24) se trouve à l'arrière du moteur.

1. Tirez la barre de frein (2) vers le guidon (1).
2. Tirez lentement la poignée du lanceur à rappel (24) et placez-la dans le guide-corde (23) sur le côté droit de la barre supérieure de guidon (4) pendant l'utilisation. Ne retirez pas la corde du guide-corde lors du démarrage du moteur.

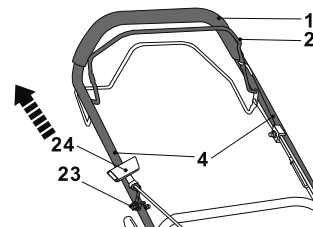

Image 12



AVERTISSEMENT ! N'enroulez pas la corde du lanceur autour de votre main ! Tirez uniquement sur la poignée !



AVERTISSEMENT ! Ne relâchez pas soudainement la poignée du lanceur à rappel ! Laissez la corde retourner lentement et d'une manière contrôlée dans sa position initiale à chaque fois que vous l'avez tirée !

Bac de ramassage

Indicateur

Le bac de ramassage (22) est pourvu d'un indicateur (22b) qui indique son niveau de remplissage pendant l'utilisation.

1. Quand l'indicateur (22b) est ouvert (pendant l'utilisation), il reste un volume suffisant dans le bac de ramassage (22) pour ramasser l'herbe.
2. Quand l'indicateur (22b) est fermé (pendant l'utilisation), le bac de ramassage (22) est plein et doit être vidé.



Image 13

Vider le bac de ramassage

Videz le bac de ramassage (22) fréquemment pendant l'utilisation. N'attendez pas qu'il soit complètement plein.



REMARQUE : Si le bac de ramassage est plein, cela réduira les performances de cet outil.

1. Relevez le déflecteur arrière (21) et retirez le bac de ramassage (22) de la barre.
2. Enlevez les herbes coupées du canal d'éjection arrière dans le bac de ramassage (22). Utilisez un ustensile approprié, par exemple une brosse.



AVERTISSEMENT ! N'utilisez jamais vos mains ou vos pieds pour enlever les herbes coupées du canal d'éjection !

3. Retirez le bac de ramassage (22).
4. Videz les herbes coupées sur un compost.
5. Réassemblez le bac de ramassage (22) sur l'outil.



AVERTISSEMENT ! N'essayez pas d'utiliser l'outil sans le bac de ramassage accroché dans le mode de collecte de l'herbe – Danger de projections d'objets !

Éteignez le moteur et attendez que la lame se soit complètement arrêtée avant de retirer le bac de ramassage !

Obturateur de mulching

Pour les travaux de mulching, utilisez l'obturateur de mulching (29).

1. Relevez le déflecteur arrière (21) et maintenez-le dans cette position, puis insérez l'obturateur de mulching (29) dans le canal d'éjection arrière (26). Vérifiez que le bouton de déverrouillage s'encastre.
2. Appuyez le bouton de déverrouillage (29a) vers le bas pour débloquer l'obturateur de mulching (29) et retirez-le.

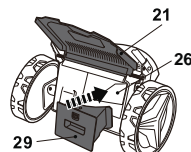

Image 14

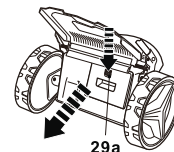

Image 15

Accessoire d'éjection latérale

Ouvrez le déflecteur latéral (31) et maintenez-le dans cette position, alignez les crochets de l'accessoire (30) avec les barres et accrochez-les-y.

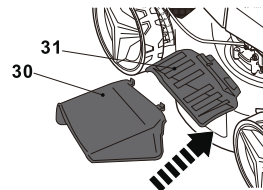
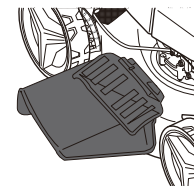

Image 16



Régler la hauteur de coupe

Réglez la hauteur de coupe en fonction des besoins de votre gazon. La hauteur de coupe dépend du type de gazon et de sa hauteur réelle. Lors de la tonte d'herbes hautes, commencez avec la hauteur de coupe maximale et effectuez une deuxième coupe avec une hauteur de coupe moindre.

1. Tirez le levier (18) vers la roue (15), puis déplacez-le vers l'avant ou l'arrière pour régler la hauteur de coupe.

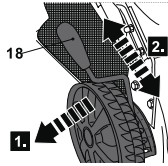

Image 17



AVERTISSEMENT ! Veillez à ce que le levier s'encastre entre deux dents !

Éteignez le moteur et attendez que la lame se soit complètement arrêtée avant de modifier la hauteur de coupe !

Poire d'amorçage

La poire d'amorçage (12) se trouve dans le boîtier du filtre à air (13). Utilisez la poire d'amorçage (12) lors du démarrage de l'outil avec un moteur froid.

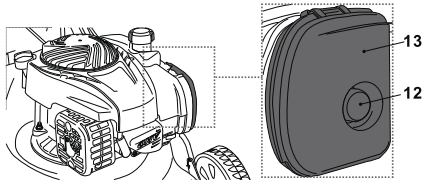

Image 18

Utilisation générale

1. Avant chaque utilisation, inspectez l'outil et les accessoires pour vérifier qu'ils ne sont pas endommagés. N'utilisez pas l'outil s'il est endommagé ou présente des signes d'usure.
2. Vérifiez soigneusement que tous les accessoires sont correctement assemblés.
3. Contrôlez les niveaux de carburant et d'huile, rajoutez-en si nécessaire.
4. Poussez toujours l'outil par son guidon. Utilisez la fonction d'autopropulsion si nécessaire. Pour avoir une prise sûre, maintenez le guidon sec et exempt de lubrifiant.
5. Veillez à ce que les ouïes de ventilation soient toujours propres et non obstruées. Si nécessaire, nettoyez-les avec une brosse souple. Si les ouïes de ventilation sont bouchées, l'outil risque de surchauffer et d'être endommagé.
6. Éteignez immédiatement l'outil si vous êtes troublé par quelqu'un entrant dans l'aire de travail pendant que vous travaillez. Attendez l'arrêt complet de l'outil avant de changer la position de votre regard/attention.
7. Ne vous surmenez pas. Faites régulièrement des pauses pour garantir que vous puissiez rester concentré sur le travail et conserver un contrôle total de l'outil.



AVERTISSEMENT ! Certains pays réglementent les heures et les jours d'autorisation d'utilisation des outils et définissent d'autres restrictions ! Demandez des informations à votre mairie et respectez les réglementations afin de protéger votre voisinage et d'éviter de commettre des infractions administratives !

Démarrage/Arrêt



AVERTISSEMENT ! Avant de démarrer l'outil, placez-le sur une surface plane exempte d'herbe haute ! Nettoyez le dessous du carénage !

Tenez-vous prêt ! L'outil commence à avancer dès que vous tirez le levier d'embrayage (3) vers le guidon !

Démarré précautionneusement le moteur en procédant conformément aux instructions. Maintenez vos pieds très éloignés de la lame !

N'inclinez pas l'outil lors du démarrage du moteur !

Démarrage à froid

1. Appuyez sur la poire d'amorçage (12) trois à cinq fois (Étape 1).
2. Placez-vous derrière le guidon.
3. Tirez la barre de frein (2) contre le guidon (1) et maintenez-la dans cette position d'une main (Étape 2).
4. Tirez la poignée du lanceur à rappel (24) légèrement jusqu'à sentir une résistance, puis tirez-la rapidement. Procédez ainsi jusqu'à ce que le moteur démarre (Étape 3).
5. Quand vous êtes prêt à tondre, tenez la barre de frein (2) à deux mains, et tirez le levier d'embrayage (3) vers le guidon (1) (étape 4). L'outil se met à avancer et commence à tondre.

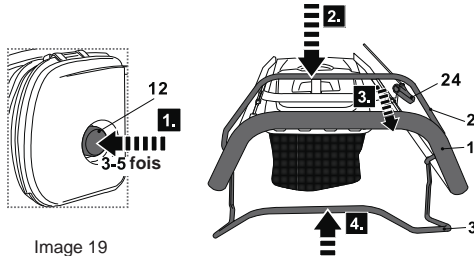

Image 19



AVERTISSEMENT ! La position de démarrage doit être celle spécifiée dans la notice d'utilisation. L'image A indique la position de démarrage appropriée. L'utilisateur doit démarrer le moteur en se plaçant derrière le guidon. **NE DÉMARREZ PAS** le moteur en vous plaçant sur le côté du carénage comme montré sur l'image B.



Image A



Image B

Démarrage à chaud

1. Placez-vous derrière le guidon (1).
2. Tirez la barre de frein (2) contre le guidon (1) et maintenez-la dans cette position d'une main (Étape 2).
3. Tirez la poignée du lanceur à rappel (24) légèrement jusqu'à sentir une résistance, puis tirez-la rapidement. Procédez ainsi jusqu'à ce que le moteur démarre (Étape 3).
4. Quand vous êtes prêt à tondre, tenez la barre de frein (2) à deux mains, et tirez le levier d'embrayage (3) vers le guidon (1) (étape 4). L'outil se met à avancer et commence à tondre.

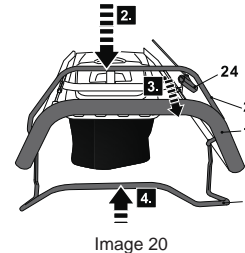

Image 20



REMARQUE : Si le moteur ne démarre pas, il est peut-être noyé. Cela peut être dû à une trop grande quantité de carburant appliquée au mauvais moment et qui empêche l'outil de démarrer. Procédez comme suit :

Retirez la bougie d'allumage (voir le manuel d'utilisation du moteur séparé). Séchez la bougie d'allumage. Tirez la poignée du lanceur à rappel (24) plusieurs fois pour vider la chambre de combustion du carburant.

Attendez que les vapeurs de carburant se soient complètement dissipées, puis réassemblez la bougie d'allumage. Nettoyez toutes les coulures de carburant et déplacez l'outil d'au moins 3 m (10') avant de démarrer le moteur pour éviter un incendie accidentel. Attendez que le moteur ait refroidi, puis démarrez l'outil en procédant comme décrit dans la section « Démarrage à froid ».

Arrêt

1. Relâchez le levier d'embrayage (3) pour arrêter la fonction d'autopropulsion (Image 21, étape 1).
2. Relâchez la barre de frein (2) pour arrêter le moteur et la lame (Image 21, étape 2).

Utilisation

MLMP500SP46-2 par MacAllister

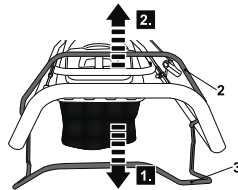

Image 21

Tondre

1. Veillez à ce que le gazon soit exempt de pierres, bâtons, fils métalliques et autres objets pouvant endommager l'outil ou son moteur.
2. Ne coupez pas le gazon mouillé, car il a tendance à coller sous le carénage de l'outil, ce qui empêche la bonne évacuation des herbes coupées et peut vous faire glisser ou tomber.
3. Ne coupez jamais plus d'un tiers de hauteur totale du gazon pour que le gazon soit sain. À l'automne, le gazon ne doit être coupé que tant qu'il pousse.
4. Poussez lentement l'outil vers l'avant. Vous pouvez également utiliser la fonction d'autopropulsion pour vous aider.
5. Tondez sur des bandes se chevauchant légèrement. Le motif le plus efficace pour tondre le gazon consiste en lignes droites le long de l'un des côtés. Cela permet de maintenir les bandes uniformes et de garantir que tout le gazon est tondu en évitant d'oublier certaines zones (Image 22).

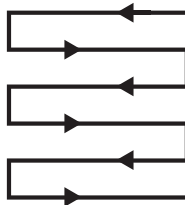

Image 22

Utilisation

MLMP500SP46-2 par MacAllister

6. Tondez autour des parterres de fleurs. Quand vous atteignez un parterre de fleurs se trouvant au milieu du gazon, tondez une ou deux bandes circulaires tout autour du parterre de fleurs.
7. Faites particulièrement attention quand vous changez de direction.
8. Videz régulièrement le bac de ramassage.



AVERTISSEMENT ! Des vibrations excessives de l'outil pendant son utilisation indiquent qu'il est endommagé ! Éteignez le moteur. L'outil doit être rapidement inspecté et réparé !

9. Préparez l'outil en fonction de l'application requise.

Fonction	Bac de ramassage	Obturbateur de mulching	Accessoire d'éjection latérale
Ramassage de l'herbe	Accroché	Retiré	Retiré
Mulching	Retiré	Inséré	Retiré
Éjection latérale	Retiré	Inséré	Accroché

Ramassage de l'herbe

1. Retirez l'obturateur de mulching (29) et accrochez le bac de ramassage (22). Vérifiez que l'accessoire d'éjection latérale (30) n'est pas assemblé sur l'outil et que le déflecteur latéral (31) est en place.
2. Videz régulièrement le bac de ramassage.

Mulching



REMARQUE : Mulching signifie couper les morceaux d'herbe et les renvoyer sur le gazon en une seule opération : l'herbe est coupée très finement, puis répartie uniformément sur le gazon. Dans des conditions normales, l'herbe ainsi coupée et redéposée se décompose rapidement en fournissant des nutriments au gazon.

1. Insérez l'obturateur de mulching (29) dans le canal d'éjection arrière (26), vérifiez que l'accessoire d'éjection latérale (30) et le bac de ramassage (22) ne sont pas assemblés sur l'outil et que le déflecteur latéral (31) est en place.

- Évitez de tondre le gazon quand il est mouillé par la pluie ou la rosée. L'herbe mouillée peut former des amas qui gêneront le mulching et réduiront l'autonomie. La fin d'après-midi est le meilleur moment pour tondre le gazon, car il est sec et les zones fraîchement coupées ne seront pas exposées à la lumière directe du soleil.
- Réglez la hauteur de coupe à un tiers environ de la longueur de l'herbe, idéalement pas plus de 35 mm par passage pour un meilleur rendement de mulching. Si le gazon est très long, il peut être nécessaire de monter la hauteur de coupe pour réduire l'effort de poussée et éviter la surcharge du moteur. Pour les travaux de mulching extrêmement lourds, il est conseillé d'effectuer une première coupe à une hauteur de coupe haute, puis une autre coupe à une hauteur de coupe plus basse. Sinon, la coupe sera plus étroite et la tonte plus lente.
- Maintenez le carénage exempt d'accumulation d'herbe pour optimiser les performances. De temps en temps, éteignez l'outil et attendez que la lame se soit complètement arrêtée, puis basculez l'outil sur son côté. Avec un ustensile, par exemple un bâton en bois, enlevez les herbes accumulées dans la zone de la lame. Prenez garde aux bords tranchants de la lame. Nettoyez régulièrement après avoir coupé de l'herbe fraîche et nettoyez après chaque utilisation.
- Certains types ou états de gazon peuvent nécessiter de répéter une deuxième fois le mulching pour disperser complètement l'herbe coupée sur le gazon. Lors de la deuxième coupe, il est conseillé de tondre perpendiculairement (en travers) au chemin suivi lors de la première tonte. Pour tondre, ne modifiez pas le chemin suivi d'une manière vous obligeant à tondre vers le bas d'une pente.
- Modifiez le chemin de tonte d'une semaine à l'autre. Cela aide à éviter le feutrage et le striage du gazon.

Éjection latérale



REMARQUE : Lors de l'utilisation de la fonction d'éjection latérale, l'herbe coupée est rejetée et dispersée sur le sol.

- Accrochez l'accessoire d'éjection latérale (30). Vérifiez que l'obturateur de mulching (29) est inséré et que le bac de ramassage (22) n'est pas assemblé sur l'outil.

Après utilisation

- Éteignez l'outil, débranchez le connecteur du fil de bougie et laissez l'outil refroidir.
- Inspectez l'outil, nettoyez-le, puis rangez-le comme décrit ci-après.

Règles d'or de l'entretien



AVERTISSEMENT ! Éteignez toujours l'outil, débranchez le connecteur du fil de bougie et laissez l'outil refroidir avant de l'inspecter, de l'entretenir ou de le nettoyer !



NE TOUCHEZ PAS une lame en rotation.

- Maintenez l'outil propre. Enlevez les débris de l'outil après chaque utilisation et avant de le ranger.
- Le nettoyage régulier et approprié aide à garantir la sécurité d'utilisation et à prolonger la durée de vie de l'outil.
- Avant chaque utilisation, inspectez l'outil pour vérifier qu'aucune pièce n'est usée ou endommagée. Ne l'utilisez pas si vous détectez des pièces cassées ou usées.



AVERTISSEMENT ! Effectuez l'entretien et les réparations en respectant scrupuleusement les instructions de cette notice d'utilisation ! Tout autre travail sur l'outil doit être effectué par un spécialiste qualifié !

Nettoyage général

- Nettoyez l'outil avec un chiffon légèrement humidifié et du savon doux. Utilisez une brosse pour nettoyer les zones difficiles à atteindre.
- Il est particulièrement important de nettoyer les ouïes de ventilation (11) après chaque utilisation avec un chiffon et une brosse.
- Éliminez les salissures tenaces avec de l'air comprimé (max. 3 bars).



REMARQUE : N'utilisez pas de produits chimiques, alcalins ou abrasifs, ni de détergents ou de désinfectants agressifs pour nettoyer cet outil, car ils peuvent endommager ses surfaces.

- Inspectez l'outil pour vérifier qu'aucune pièce n'est usée ou endommagée. Changez les pièces usées ou contactez un centre de réparation agréé pour faire réparer l'outil avant de le réutiliser.

Entretien

Avant et après chaque utilisation, inspectez l'outil et ses accessoires (par exemple les accessoires de coupe) pour vérifier qu'ils ne sont ni endommagés ni usés. Si nécessaire, changez-les par des neufs en procédant comme décrit dans cette notice d'utilisation. Respectez les exigences techniques.

Dessous du carénage et accessoire de coupe



AVERTISSEMENT ! Portez des gants de protection quand vous travaillez sur les accessoires de coupe ou près d'eux ! Utilisez des ustensiles appropriés pour enlever les débris, par exemple un bâton en bois ! Ne le faites jamais à mains nues !



Utilisez toujours des pièces de rechange d'origine. L'accessoire de coupe doit être remplacé par une pièce de numéro d'identification réf. DAYE263001465. N'assemblez aucun autre type d'accessoire de coupe !

Le remplacement des accessoires de coupe doit être effectué par un utilisateur expérimenté ! Le réusinage et l'affûtage des lames ne sont pas recommandés, sauf s'ils sont effectués par un service de réparation ou un spécialiste de qualification similaire !



REMARQUE : Nous recommandons fortement de soutenir l'outil avec un cric lors de l'inspection et d'un travail sur l'accessoire de coupe. N'inclinez pas l'outil pour éviter des fuites de carburant et d'huile.

1. Veillez à ce que le dessous du carénage et l'accessoire de coupe (25) restent propres et exempts de débris. Enlevez les herbes coupées du canal d'éjection (26).
2. Inspectez régulièrement tous les écrous et toutes les vis pour vérifier qu'ils sont serrés avant utilisation. Après une utilisation prolongée, notamment sur des sols sablonneux, l'accessoire de coupe s'use et perd partiellement sa forme d'origine. L'efficacité de coupe s'en trouve réduite et l'accessoire de coupe doit être changé.
3. Pour garantir de bonnes performances de coupe, veillez à ce que l'accessoire de coupe (25) reste affûté. Remplacez l'accessoire de coupe usé ou endommagé par un neuf du même type ou faites-le affûter par un spécialiste qualifié.
4. Desserrez la vis hexagonale (25f) dans le sens antihoraire avec une clé appropriée et retirez-la avec la bride de fixation (25e), l'accessoire de coupe (25), le support (25d), la bague (25c) et la goupille (25b) (Image 23).
5. Changez l'accessoire de coupe par un neuf du même type. Insérez la goupille (25b) dans la rainure de la broche (25a), puis réinstallez la bague (25c), le support (25d), la bride de fixation (25e) et la vis hexagonale (25f). Serrez la vis hexagonale dans le sens horaire avec un couple compris entre 40 N.m min. et 50 N.m max. pour garantir le fonctionnement sûr de votre outil.



REMARQUE : Changez cet accessoire de coupe après 50 heures de tonte ou 2 ans, selon la condition se réalisant en premier. Si l'accessoire de coupe est fissuré ou endommagé, vous devez immédiatement le changer par un neuf.

6. Lubrifiez l'accessoire de coupe (25) après chaque utilisation pour prolonger sa durée de vie et celle de l'outil. Appliquez de l'huile de machine légère sur le bord de l'accessoire de coupe.

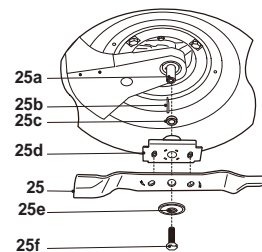

Image 23

Bac de ramassage

1. Inspectez le bac de ramassage (22) avant chaque utilisation. Ne l'utilisez pas s'il est endommagé.
2. Nettoyez le bac de ramassage (22) après utilisation avec de l'eau et du savon doux.
3. Laissez le bac de ramassage sécher complètement avant de le ranger pour éviter les moisissures.

Câbles

Contrôlez le fonctionnement des câbles (5, 6) avant chaque utilisation. Si nécessaire, demandez à un spécialiste qualifié de les régler.



AVERTISSEMENT ! N'utilisez pas l'outil avec des câbles défectueux ou desserrés !

Moteur



REMARQUE : Un manuel d'utilisation du moteur est fourni avec votre outil. Respectez les instructions d'entretien du moteur fourni dans son manuel d'utilisation.

Reportez-vous au manuel d'utilisation B&S pour la maintenance des pièces suivantes :

- > Filtre à air
- > Carburateur
- > Bougie d'allumage
- > Silencieux
- > Carburant
- > Jeu de soupape
- > Huile moteur

Pièces de rechange

Les pièces suivantes de cet outil peuvent être changées par le consommateur. Les pièces de rechange sont disponibles auprès d'un distributeur agréé ou via notre service client.

Description	N° de modèle ou Spécification
Lame	DAYE263001465

Réparation

Cet outil ne contient aucune pièce réparable par le consommateur. Contactez un centre de réparation agréé ou une personne de qualification similaire pour le faire réviser et réparer.

Rangement

1. Éteignez l'outil et débranchez le connecteur du fil de bougie.
2. Nettoyez l'outil comme décrit précédemment.
3. Rangez l'outil et ses accessoires dans un endroit sec et abrité du gel.
4. Rangez toujours l'outil dans un endroit inaccessible aux enfants. La température idéale de stockage est comprise entre 10 °C et 30 °C.
5. Nous recommandons d'utiliser l'emballage d'origine pour ranger l'outil ou de le couvrir avec une pièce de tissu ou un emballage approprié pour le protéger de la poussière.
6. Videz les réservoirs avant toute période d'inutilisation prolongée de l'outil (plus de 30 jours) et avant de le remettre pour l'hiver.

Transport

1. Éteignez l'outil et débranchez le connecteur du fil de bougie.
2. Réglez la hauteur sur la position la plus haute comme décrit précédemment.
3. Attachez les protections de transport (si applicable).
4. Portez toujours l'outil par sa poignée.
5. Protégez l'outil de tout impact violent ou vibration forte pouvant se produire pendant son transport dans un véhicule.
6. Immobilisez l'outil pour éviter qu'il ne glisse ou ne tombe, pour éviter des fuites de carburant, des dommages et des blessures.

Dépannage

Les dysfonctionnements supposés sont souvent dus à des problèmes que l'utilisateur peut régler lui-même. Par conséquent, inspectez l'outil à l'aide de ce chapitre. Dans la plupart des cas, le problème peut être résolu rapidement.



AVERTISSEMENT ! Effectuez uniquement les opérations décrites dans cette notice d'utilisation ! Si vous n'arrivez pas à régler le problème par vous-même, toutes les autres opérations d'inspection, de maintenance ou de réparation ne doivent être effectuées que par un centre de réparation agréé ou un spécialiste de qualifications similaires !

Problème	Cause possible	Solution
1. Le moteur ne démarre pas.	1.1 Il n'y a pas assez de carburant dans le réservoir de carburant.	1.1 Ajoutez du carburant.
	1.2 La bougie est mouillée.	1.2 Séchez la bougie d'allumage.
	1.3 La bougie est endommagée.	1.3 Changez la bougie d'allumage.
	1.4 Le connecteur du fil de bougie est défectueux.	1.4 Branchez-le correctement.
	1.5 Le levier du régime n'est pas dans une position appropriée aux conditions existantes.	1.5 Déplacez le levier du régime dans la position appropriée.
	1.6 Le filtre à air est sale.	1.6 Nettoyez le filtre à air.
	1.7 La bougie est desserrée.	1.7 Serrez la bougie avec un couple de 20 N.m.
	1.8 L'écartement des électrodes de la bougie est incorrect.	1.8 Réglez l'écartement des électrodes de la bougie à 0,51 mm.
	1.9 Le carburateur est noyé de carburant.	1.9 Retirez le filtre à air et tirez la poignée du lanceur à rappel jusqu'à ce que le carburateur soit vidé, puis réinstallez le filtre à air.
	1.10 Le module de démarrage est défectueux.	1.10 Contactez l'agent de réparation.

Problème	Cause possible	Solution
2. Le moteur s'éteint.	2.1 Il n'y a pas assez de carburant dans le réservoir de carburant. 2.2 L'accessoire de coupe est bloqué.	2.1 Ajoutez du carburant. 2.2 Enlevez le bourrage.
3. Le moteur a du mal à démarrer ou perd de la puissance.	3.1 Il y a des saletés ou de l'eau dans le réservoir de carburant ou le carburant est vieux. 3.2 L'orifice de ventilation du bouchon du réservoir de carburant est bouché. 3.3 Le filtre à air est sale.	3.1 Videz le réservoir de carburant, puis nettoyez-le. Remplissez le réservoir avec du carburant propre et frais. 3.2 Nettoyez ou remplacez le bouchon du réservoir de carburant. 3.3 Nettoyez le filtre à air.
4. Le moteur a un fonctionnement erratique.	4.1 La bougie est défectueuse. 4.2 L'écartement des électrodes de la bougie est incorrect. 4.3 Le filtre à air est sale.	4.1 Installez une bougie neuve après avoir correctement réglé l'écartement de ses électrodes. 4.2 Réglez l'écartement des électrodes de la bougie à 0,51 mm. 4.3 Nettoyez le filtre à air.
5. Le moteur tient mal le ralenti.	5.1 Le filtre à air est sale. 5.2 Les ouïes de ventilation sont bouchées. 5.3 Les ailettes du cylindre sont bloquées.	5.1 Nettoyez le filtre à air. 5.2 Retirez les débris des ouïes de ventilation. 5.3 Retirez les débris des ailettes du cylindre.
6. Le moteur à des ratés à un régime élevé.	6.1 L'écartement des électrodes de la bougie est insuffisant.	6.1 Réglez l'écartement des électrodes de la bougie à 0,51 mm.
7. Le moteur surchauffe.	7.1 Les ouïes de ventilation sont bouchées. 7.2 La bougie d'allumage est inappropriée.	7.1 Retirez les débris des ouïes de ventilation. 7.2 Installez des ailettes de refroidissement et une bougie appropriée sur le moteur.

Problème	Cause possible	Solution
8. Le résultat n'est pas satisfaisant.	8.1 L'accessoire de coupe est émoussé. 8.2 Le matériau à couper dépasse les capacités de l'outil. 8.3 La hauteur de coupe est incorrecte.	8.1 Remplacez-le par un neuf. 8.2 Coupez exclusivement des matériaux adaptés aux capacités de l'outil. 8.3 Réglez la hauteur de coupe.
9. Bruits/vibrations/échappement excessifs.	9.1 L'accessoire de coupe est endommagé/émoussé. 9.2 Les écrous/vis sont desserrés. 9.3 L'essence/huile est inappropriée.	9.1 Remplacez-le par un neuf. 9.2 Resserrez les écrous/vis. 9.3 Videz l'essence/huile non utilisée, puis ajoutez de l'essence/huile appropriée.

Mise au rebut et recyclage

1. Les produits usagés sont potentiellement recyclables et ne doivent donc pas être jetés avec vos ordures ménagères. Aidez-nous à protéger l'environnement et à préserver les ressources naturelles en apportant ce produit dans un centre de collecte spécifique (s'il y en a).
2. L'essence, l'huile, l'huile usagée, les mélanges huile/essence et les objets souillés par de l'huile (par exemple les torchons de nettoyage) ne sont pas des déchets ménagers. Mettez au rebut les objets souillés par de l'huile d'une manière conforme aux réglementations locales et apportez-les dans un centre de recyclage.
3. Le produit est fourni dans un emballage le protégeant des détériorations pendant son expédition. Conservez l'emballage tant que vous n'êtes pas sûr que toutes les pièces ont été livrées et que le produit fonctionne correctement. Ensuite, recyclez l'emballage.

Garantie

Ce produit bénéficie d'une garantie de 2 ans à partir de la date d'achat.

La garantie couvre les pannes et dysfonctionnements de l'appareil dans le cadre d'une utilisation conforme à la destination du produit et aux informations du manuel d'utilisation.

Pour être pris en charge au titre de la garantie, la preuve d'achat est obligatoire (ticket de caisse ou facture) et le produit doit être complet avec l'ensemble de ses accessoires.

La clause de garantie ne couvre pas les détériorations provenant d'une usure normale, d'un manque d'entretien, d'une négligence, d'un montage défectueux, ou d'une utilisation inappropriée (chocs, non-respect des préconisations d'alimentation électrique, stockage, conditions d'utilisation).

Sont également exclues de la garantie les conséquences néfastes dues à l'emploi d'accessoires ou de pièces de rechange non d'origine, ou non adaptées, au démontage ou à la modification de l'appareil.

Pour toutes requêtes relatives à la garantie, veuillez-vous adresser à un magasin affilié au distributeur auprès duquel vous avez acheté ce produit.

Le distributeur reste tenu des défauts de conformité du bien au contrat et des vices rédhibitoires dans les conditions prévues aux articles 1641 à 1649 du Code civil.



Déclaration de conformité CE



Nous

Kingfisher International Products Limited
3 Sheldon Square London W2 6PX Royaume-Uni

Déclarons que le produit

Tondeuse à Gazon Thermique MLMP500SP46-2

Numéro de série : de 2016000001 à 2017999999

Satisfait aux exigences de santé et de sécurité essentielles des directives suivantes :

Directive Machine 2006/42/CE

- EN ISO 5395-1:2013
- EN ISO 5395-2:2013

Directive CEM 2014/30/UE

- EN ISO 14982:2009

Directives Bruit 2000/14/CE et 2005/88/CE

- Niveau de puissance acoustique mesuré : 94.0 dB(A)
- Niveau de puissance acoustique garanti : 96 dB(A)
- EN ISO 3744:1995 ; ISO 11094:1991
- Numéro d'enregistrement de la certification : OR/005514/061
- N° de rapport de test : 704031223739
- Procédures d'évaluation de la conformité : Annexe VI de la directive
- Organisme notifié : 0036, TÜV SÜD Industrie Service GmbH;
Westendstraße 199, 80686 München, Allemagne

Directive sur les Émissions Polluantes 97/68/CE, modifiée en dernier lieu par la directive 2012/46/UE.

- N° d'homologation du type CE : e11*97/68SA*2012/46*2648*03
- Modèle de moteur : 09P6 (_BSXS.1501VC)

Signataire autorisé et détenteur du dossier technique :

Kingfisher International Products Limited

3 Sheldon Square

London W2 6PX

Royaume-Uni

Jean-Christophe Ferrer

Directeur du Groupe Qualité

Le : 11/10/2016